

## Watercare 3-kammertanke Installations- og vedligeholdelsesvejledning

### Konstruktion

Watercare 3-Kammertanke er rotationsstøbte i middelsvært langlineært polyethylen (PE) med uovertruffen slagstyrke. Der er samtidig ingen samlinger under vandspejlet, så tanken er 100% tæt.

### Placering af 3-Kammertanke

En 3-Kammertank er ikke lugtfri. Derfor skal udluftningen fra tanken føres væk fra verandaer, legepladser, terrasser og lign. En oplagt placering er derfor steder, hvor det blæser meget. Tanken må ikke placeres under eller tæt på veje eller stier med risiko for kørende trafik.

Kan det ikke undgås at placere tanken i kørebanearealer, skal tanken beskyttes med beton. Det bør samtidig være en dertil kvalificeret person, der placerer beton om tanken.

PE-dæksler er ikke med i standardleverancen. De kan dog eftermonteres.

### Beskyttet område omkring tank

- 5 pe 2,00 meter
- 10 pe 3,00 meter

### Installationsvejledning for Watercare 3-Kammertanke

BEMÆRK, AT GARANTIEEN IKKE DÆKKER, HVIS DENNE VEJLEDNING IKKE FØLGES!

- Der må ikke ledes regn- og drænvand til 3-Kammertanken. Installationen skal udføres i henhold til kravene i DS 440, DS 430/475 samt DS 432.
- Udgravningen skal være minimum 30 cm større end tanken i alle tankens dimensioner. Ved jord indeholdende ler skal udgravningen være 65 cm større end tanken i alle tankens dimensioner.
- Kloakmesteren skal sikre, at underlaget er bæredygtigt.
- Der må ikke anvendes tilbagefyld, der indeholder ler eller silt, materialet skal være egnet friktionsjord.
- Materialet til tilbagefyldning skal både rundt om og ovenpå være velegnet friktionsmateriale - sand/grus. 30 cm fra terræn kan der bruges alm. muldjord.
- Opføringsrøret skal påsættes tanken, inden den sænkes ned i udgravningen.
- Bemærk, at den maksimale dybde for tanken er 1,5 m fra indløb til terræn.
- Grundvand til terræn tilladt.

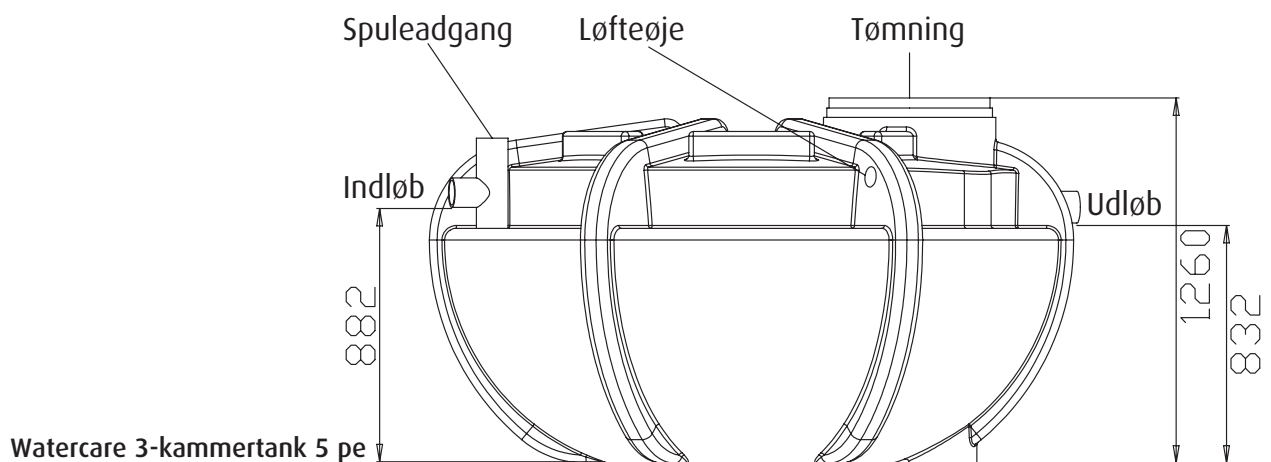

- Fyld vand i 3-Kammertanken så der hele tiden er ca. 20 cm højere vandstand, end der er tilbagefyldning udenfor tanken. Dette er især vigtigt ved komprimeringen omkring tanken.
- 3-Kammertanke SKAL udluftes. Udluftningen føres via husets øvrige udluftning eller separat til anden beliggenhed.
- Fjern alle skarpe sten og genstande i det område, hvor tanken skal placeres. Disse kan perforere tanken ved store tryk.
- Efter afslutning af installationen skal 3-Kammertanken være fyldt med vand.
- Spuleadgang, der er vist på omstående skitse, skal føres til terræn med Ø110 kloakrør, så evt. tilstopning af indløb kan løses fra terræn. Denne spuleadgang kan også anvendes i forbindelse med tømningen til at drive slammet hen til slamsugerens sugeslange.
- Det er vigtigt at undersøge, om pumpen, rørføringen eller tanken har lidt skade under transporten.
- Transportskader skal meddeles Watercare, inden tanken nedgraves. Hvis ikke, bortfalder garantien.
- BEMÆRK: DER MÅ IKKE KØRES MED MASKINSTAMPER/JORDLOPPE OVENPÅ TANKEN!
- Kontakt Watercare for en konkret vurdering af forholdene, hvis der er brug for en større totaldybde.

### Opdriftssikring for 3-Kammertank

Der skal være 90 cm jorddækning ovenpå tanken. Det er 90 cm regnet fra højst beliggende ribbe på tanken til terræn. De første 70 cm skal være sand, resten må gerne være muldjord.

### Modeller med pumpe

Inden en pumpe sættes i drift, skal den autoriserede kloakmester før nedgravningen undersøge om pumpe og rørføring ser ud til at være fysisk i orden. Når tanken er nedgravet testes pumpefunktionen et par gange, inden kunden overtager anlægget.

### Vedligeholdelse

3-Kammertanken må ikke tilføres større emner som f.eks. klude og bleer.

Den skal som udgangspunkt tømmes én gang årligt.

Det kan ikke anbefales at dække dækslet til med jord.

BEMÆRK, AT TØMNING AF TANKEN SKAL SKE VIA DET STORE DÆKSEL. UMIDDELBART EFTER TØMNING SKAL TANKEN FYLDES MED VAND.

Ved behov for service på pumpe rettes henvendelse til Grundfos A/S, Team Spildevand: tlf. 87505050 el. 87505134

Hvis pumpen ikke er af fabrikat Grundfos, rettes henvendelse til Watercare på tlf. 70256537.

### Øvrige krav

- 3-Kammertanken skal placeres, så inspektion, pasning og tømning er mulig.
- 3-Kammertanken må ikke tilledes regn- og drænvand.
- 3-Kammertanken skal kunne indeholde slam svarende til 1 års produktion. En person producerer ca. 60 l. flydeslam og 180 l. bundslam.
- Spildevandets opholdstid i 3-Kammertanken bør være ca. 24 timer.

### OBS!

- Husk at tank altid skal være vandfyldt ellers er ingen garanti. Tank fyldes med vand senest 5 minutter efter tømning.
- Hvis tank ikke er vandfyldt, efter tømningen, vil tømningssfirma/slamsugerfirma blive retsforfulgt af Watercare i tilfælde af tank kollapsede!